

ПАСПОРТ ДОРОЖНОЙ БЕЗОПАСНОСТИ

ОБРАЗОВАТЕЛЬНОГО УЧРЕЖДЕНИЯ

Муниципального бюджетного дошкольного образовательного учреждения
«Окуневский детский сад «Умка»

пер. Почтовый, 12, с. Окунево, Промышленновский муниципальный округ,
Кемеровская область - Кузбасс, РФ.



Общие сведения

Муниципальное бюджетное дошкольное образовательное учреждение

«Окуневский детский сад «Умка».

Тип ОУ: дошкольное образовательное учреждение

Юридический адрес ОУ: 652390, Кемеровская область - Кузбасс, Промышленновский Муниципальный округ, с. Окунево, пер. Почтовый, 12. 8-(384)-42- 6-23-93.

Фактический адрес ОУ: 652390, Кемеровская область - Кузбасс, Промышленновский Муниципальный округ, с. Окунево, пер. Почтовый, 12. 8-(384)-42- 6-23-93.

Руководитель Образовательного Учреждения Тишкина Лариса Викторовна 8-(384)-42- 6-23-93.

Заместитель директора по учебной работе: нет

Заместитель директора по воспитательной работе: нет

Ответственные работники муниципального органа управления образованием:

Заместитель Начальника Управления Образования администрации Промышленновского Муниципального округа: Тайшин Александр Анатольевич

8 (384) 42 7 – 44 - 94

Закрепленный от Госавтоинспекции: Инспектор ДПС группы ДПС ОГИБДД

Отдела МВД России по Промышленновскому району лейтенант полиции Арташкин Ю.С. 89516024400

Ответственный работник за мероприятия по профилактике детского травматизма: Нефедова Любовь Викторовна - воспитатель 89609319051.

Руководитель или ответственный работник дорожно - эксплуатационной

организации, осуществляющей содержание улично-дорожной сети: Начальник Окуневского территориального отдела – Анисимова Оксана Викторовна 8-384-42-6-23-83

Руководитель или ответственный работник дорожно-эксплуатационной

организации, осуществляющей содержание технических средств организации дорожного движения: заместитель директора ООО «Сократ» Горбунов Сергей Викторович телефон: 8(384) 42 7-24-64

Количество воспитанников: 39 человек (в возрасте от 1,5 до 7 лет).

Наличие уголка по БДД: всего 4, в том числе: 2 - в групповых комнатах; 2 в приемных для родителей.

Наличие класса по БДД: не имеется

Наличие автоплощадки по БДД: не имеется

Наличие автобуса в ОУ: не имеется

Время занятий в ОУ: режим работы: с 07.30ч. до 19.30ч.

Телефоны оперативных служб:

Единая дежурная диспетчерская служба 112, 8(384) 42 7-43-90

МБУЗ «ЦРБ Промышленновского района»: 8 (384) 42 7 -11 -84, Скорая помощь: 033

Отдел МВД России по Промышленновскому муниципальному округу
8(384) 42 7-11-02

ОГИБДД отдела МВД по Промышленновскому муниципальному округу
8(384) 42 7-14-02

МЧС 8 – (384) – 2 – 34 – 84 – 02

ФСБ 8 - (384) – 2 – 58 – 48 – 00

ГУВД 8 – (384) – 2 – 36 – 39 – 47

ГИБДД 8 – (384) – 2 – 38 – 07 – 11

Содержание.

- 1.1.** План-схема района расположения ОУ, пути движения транспортных средств и детей.
- 1.2.** Схема организации дорожного движения в непосредственной близости от образовательного учреждения с размещением соответствующих технических средств, маршруты движения детей и расположение парковочных мест автотранспорта.
- 1.3.** Маршруты движения организованных групп детей от ОУ к МБОУ «Окуневская СОШ», к сельскому Дому культуры .
- 1.4.** Пути движения транспортных средств к местам разгрузки/погрузки и рекомендуемые пути передвижения детей по территории образовательного учреждения.

**1.1. План-схема района расположения ОУ,
пути движения транспортных средств и детей**

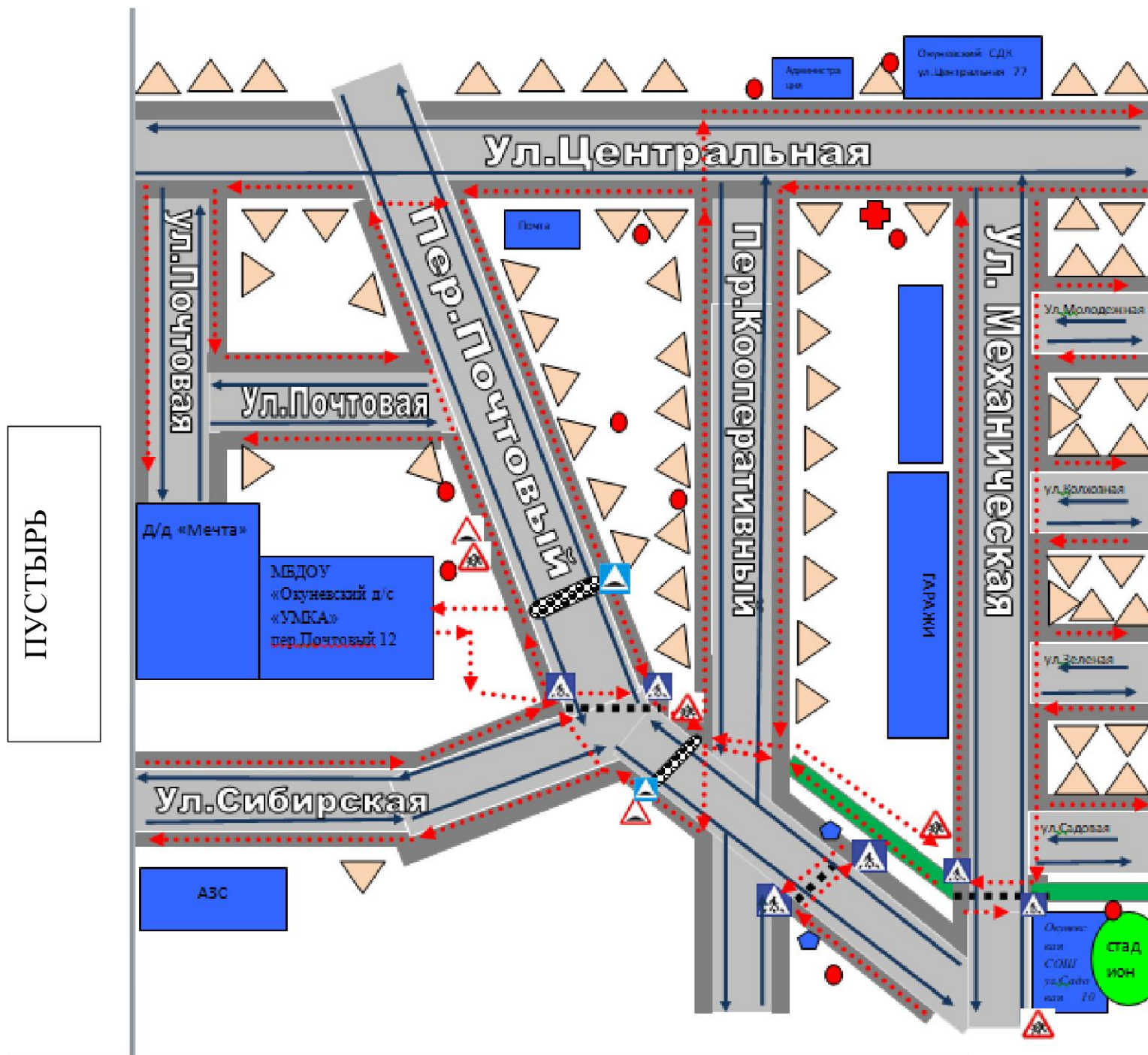

Условные обозначения

	- Проезжая часть		- движение транспортных средств		- предупреждающий знак «Дети»
	- Обочина		- движение детей в (из) ОУ		- знак «Пешеходный переход»
	- Жилая застройка		- тротуар		- предупреждающий знак «Искусственная неровность»
	- Пешеходный переход		- Фельдшерский пункт		- знак «Искусственная неровность»
	- Административные здания		- Автобусная остановка		
	- Искусственная неровность		- Искусственное освещение		

1.2. Схема организации дорожного движения в непосредственной близости от образовательного учреждения с размещением соответствующих технических средств, маршруты движения детей и расположение парковочных мест автотранспорта

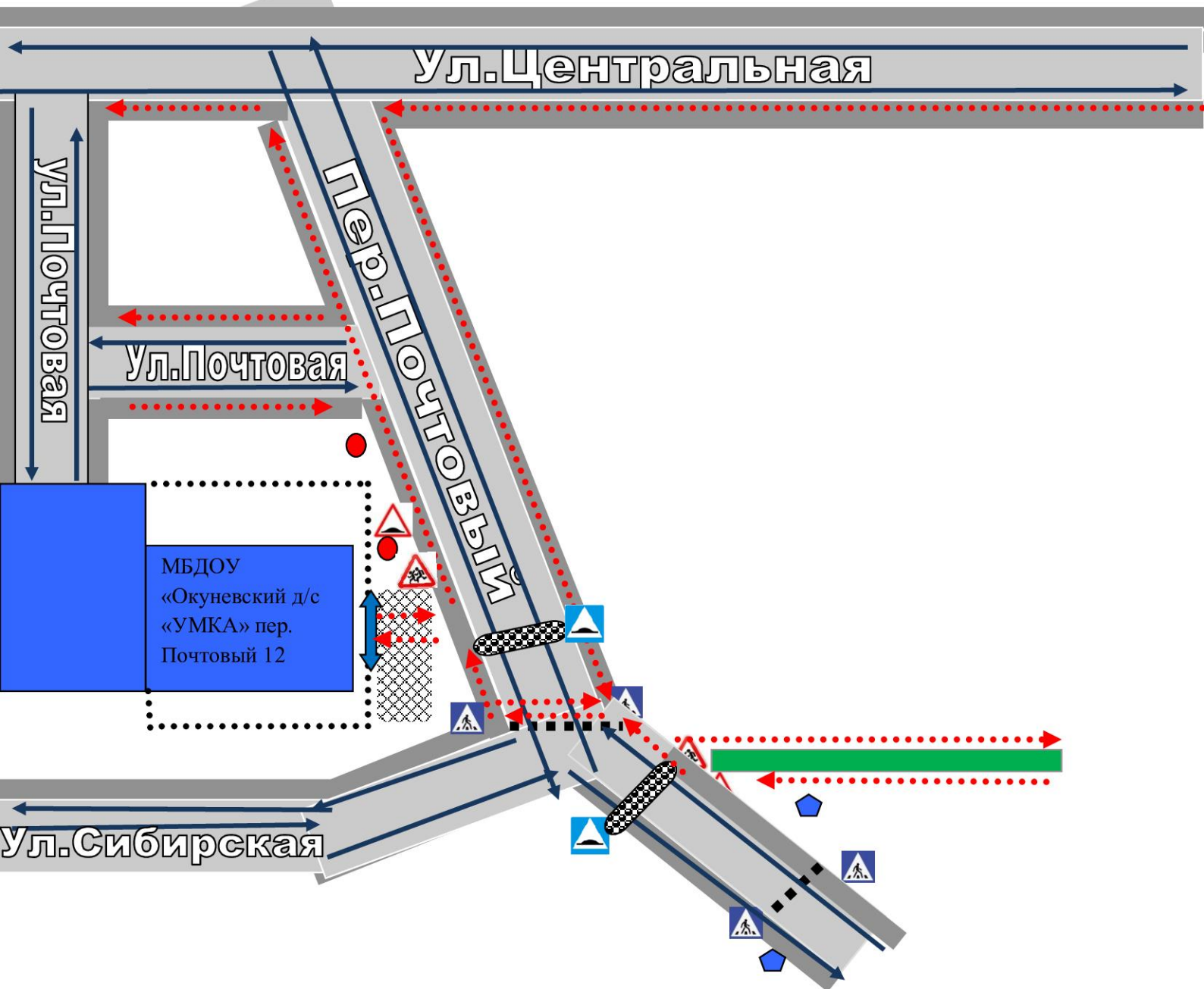

Условные обозначения					
	- Проезжая часть		- движение транспортных средств		- знак «Пешеходный переход»
	- Обочина		- движение детей в (из) ОУ		- знак «Искусственная неровность»
	- Место остановки ТС (не оборудовано)		- тротуар		- предупреждающий знак «Дети»
	- Пешеходный переход		- Вход в ОУ		
	- Административные здания		- Автобусная остановка		
	- искусственное освещение		- Ограждение ОУ		
	- Искусственная неровность		- предупреждающий знак «Искусственная неровность»		

1.3. Маршруты движения организованных групп детей от ОУ к «Окуневскому сельскому дому культуры» и к МБОУ «Окуневская СОШ».

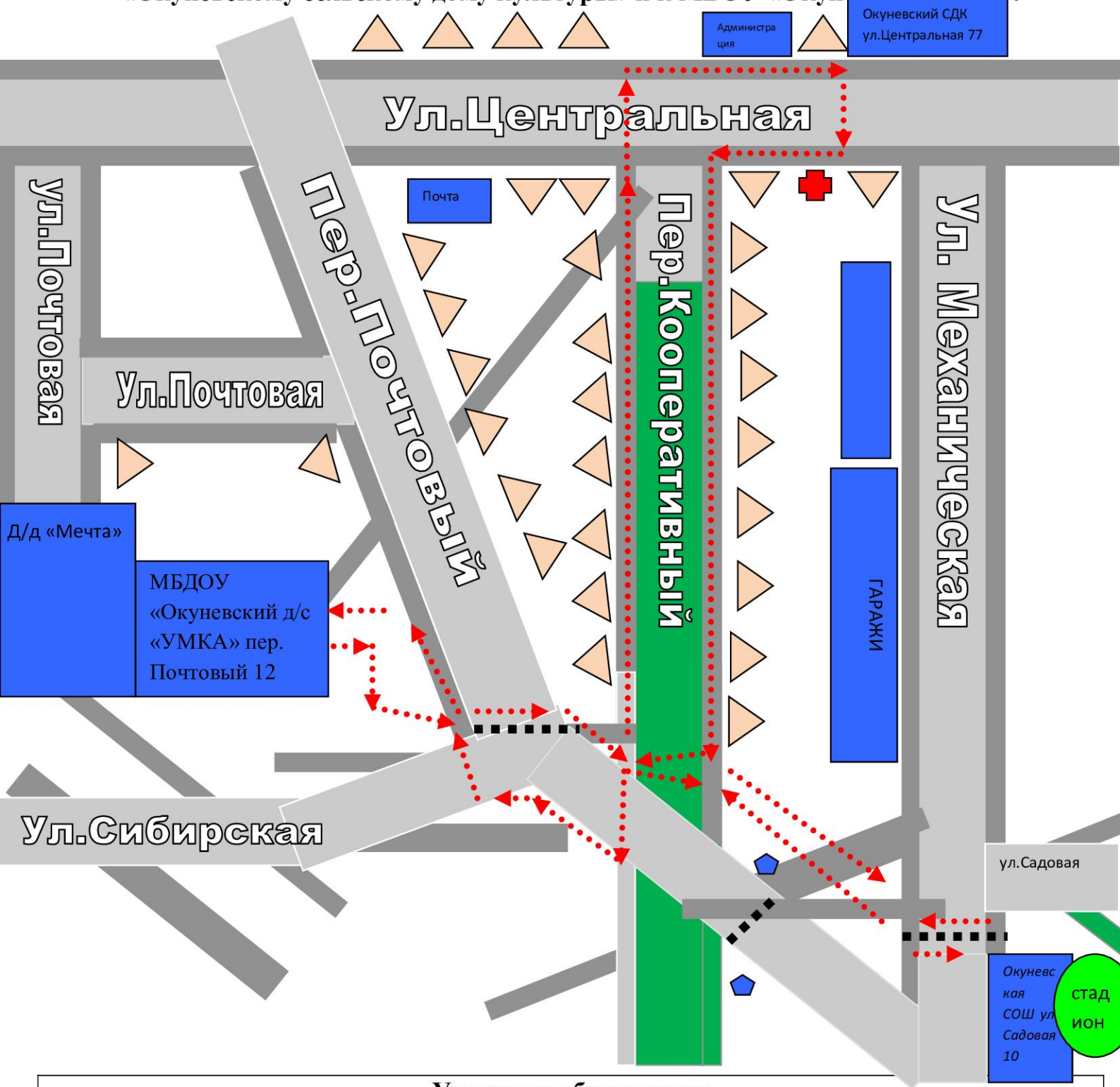

Условные обозначения

	- Проезжая часть		- Автобусная остановка
	- Обочина		- направление безопасного движения группы детей
	- Жилая застройка		- тротуар
	- Пешеходный переход		- Фельдшерский пункт
	- Административные здания		

1.4. Пути движения транспортных средств к местам разгрузки/погрузки и рекомендуемые пути передвижения детей по территории образовательного учреждения

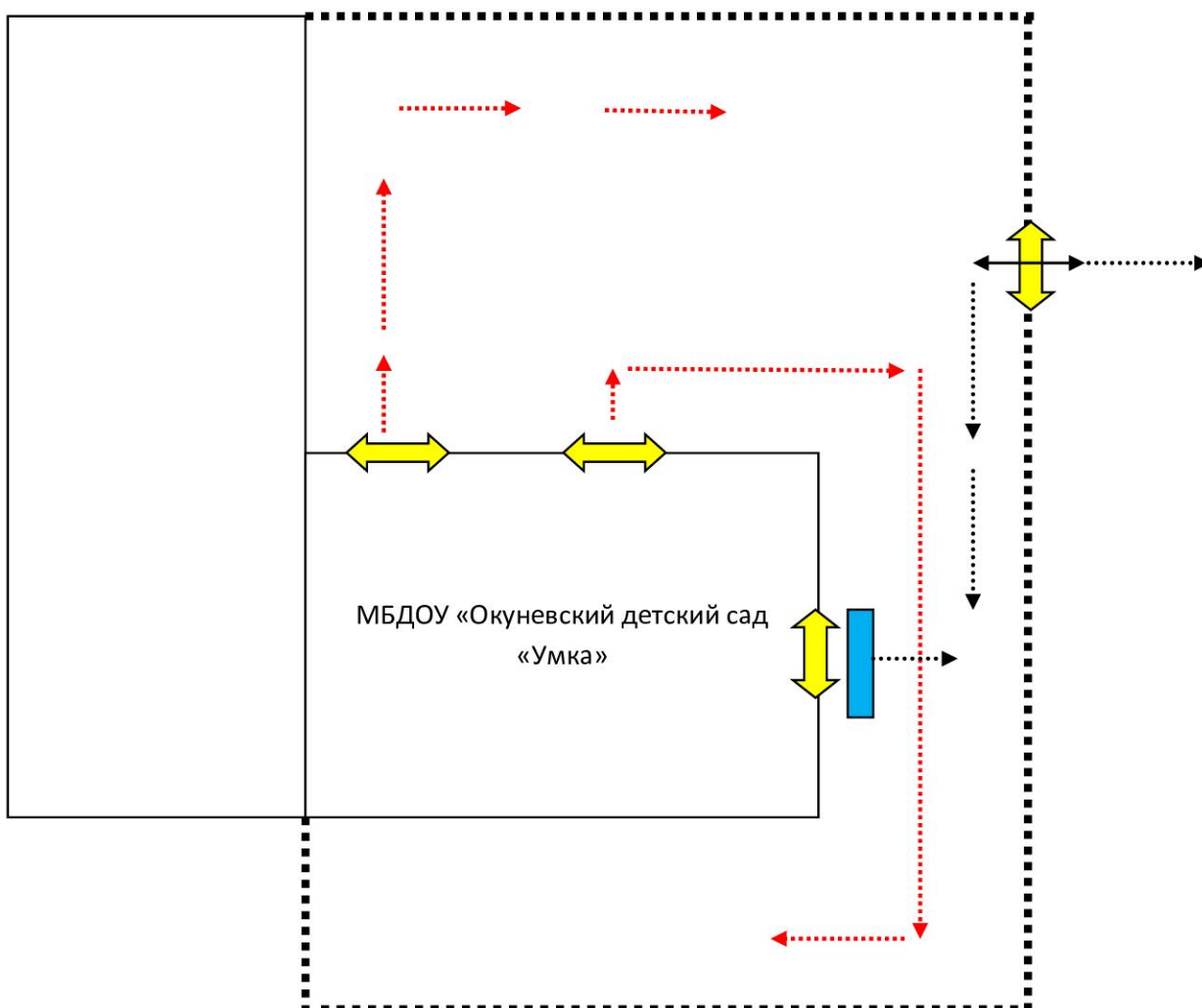

Условные обозначения	
	- въезд/выезд грузовых транспортных средств
	- движение грузовых транспортных средств по территории ОУ
	- движение детей на территории ОУ
	- место разгрузки / погрузки
	- вход в ОУ
	- ограждение ОУ

Временной интервал

1. Заезд ТС в 13:00 – 15:00
2. Движение детей в 10:00 - 12:00
16:00 – 17:30

3. Методические рекомендации в помощь педагогу по обучению детей правилам дорожного движения «Правила дорожного движения детям».

Причины дорожно-транспортных происшествий

Наиболее распространённые причины дорожно-транспортных происшествий:

➤ Выход на проезжую часть в неустановленном месте перед близко идущим транспортом (мало кто из наших детей имеет привычку останавливаться перед переходом проезжей части, внимательно её осматривать перед переходом проезжей части, внимательно её осматривать с поворотом головы и контролировать ситуацию слева и справа во время движения).

➤ Выход на проезжую часть из-за автобуса, троллейбуса или другого препятствия (наши дети не привыкли идти к пешеходному переходу, выйдя из транспортного средства или осматривать проезжую часть, прежде чем выйти из-за кустарника или сугробов).

➤ Игра на проезжей части (наши дети привыкли, что вся свободная территория – место для игр).

➤ Ходьба по проезжей части (даже при наличии рядом тротуара большая часть детей имеет привычку идти по проезжей части, при этом чаще всего со всевозможными нарушениями).

На поведение детей на дороге влияет целый ряд факторов, из которых необходимо подчеркнуть особую значимость возрастных особенностей детей:

• Физиологические

Ребёнок до 8 лет ещё плохо распознаёт источник звуков (он не всегда может определить направление, откуда доносится шум), и слышит только те звуки, которые ему интересны.

Поле зрения ребёнка гораздо уже, чем у взрослого, сектор обзора ребёнка намного меньше. В 5-летнем возрасте ребёнок ориентируется на расстоянии до 5 метров. В 6 лет появляется возможность оценить события в 10-метровой зоне, что составляет примерно 1/10 часть поля зрения взрослого человека. Остальные машины слева и справа остаются за ним незамеченными. Он видит только то, что находится напротив.

Реакция у ребёнка по сравнению со взрослыми значительно замедленная. Времени, чтобы отреагировать на опасность, нужно значительно больше. У взрослого пешехода на то, чтобы воспринять обстановку, обдумать её, принять решение и действовать, уходит примерно 0,8 – 1 се. Ребёнку требуется для этого 3-4 секунды. Ребёнок не в состоянии на бегу сразу же остановиться, поэтому на сигнал автомобиля он реагирует со значительным опозданием. Даже, чтобы отличить движущуюся машину от стоящей, семилетнему ребёнку требуется до 4 секунд, а взрослому на это нужно лишь четверть секунды.

Надёжная ориентация налево - направо приобретается не ранее, чем в семилетнем возрасте.

• Психологические

У дошкольников нет знаний и представлений о видах поступательного движения транспортных средств (т.е. ребёнок убеждён, основываясь на аналогичных движениях из микромира игрушек, что реальные транспортные средства могут останавливаться так же мгновенно, как и игрушечные). Разделение игровых и реальных условий происходит у ребёнка в уже школе постепенно.

Внимание ребёнка сосредоточено на том, что он делает. Заметив предмет или человека, который привлекает его внимание, ребёнок может устремиться к ним, забыв обо всём на свете. Догнать приятеля, уже перешедшего на другую сторону дороги, или подобрать уже укатившийся мячик для ребёнка гораздо важнее, чем надвигающаяся машина.

Ребёнок не осознаёт ответственности за собственное поведение на дороге. Не прогнозирует, к каким последствиям приведёт его поступок для других участников движения и для него лично. Собственная безопасность в условиях движения, особенно на пешеходных переходах, зачастую им недооценивается.

Как сформировать у дошкольников навыки безопасного поведения на дороге.

Говоря о причинах дорожно-транспортных происшествий с участием детей, мы часто встречаемся со словом «привычка». Как правило, речь идёт о негативных привычках, а вернее об отсутствии положительных. Привычка – это поведение человека, закреплённое многократным повторением. Привычка останавливаться перед проезжей частью, осматривать её слева и справа с поворотом головы, переходить дорогу только в установленном месте, заботиться о своей безопасности может

появиться только в результате ежедневной, кропотливой работы, когда полученные детьми теоретические знания по ПДД обязательно закрепляются многочисленным, систематическим практическим повторением.

Если ежедневно, подходя к проезжей части, говорить ребёнку: «Стой, дорога!», то останавливаться для него станет привычкой. Если всегда, выйдя из автобуса, вести ребёнка до пешеходного перехода, то такой маршрут для него станет привычным. Учитывая возрастные особенности детей, наличие положительных привычек для них явление жизненно необходимое, по другому это называется – навыки безопасного поведения на дороге.

Чтобы выработать положительную привычку, не обязательно вести ребёнка к проезжей части. Это можно сделать и в группе, при проведении занятий по правилам дорожного движения, имея минимум дорожных символов и атрибутов.

Так, в **первой младшей группе** детей учат различать красный и зелёный цвета. Детям при этом можно пояснить, что красный и зелёный цвета соответствуют сигналам светофора для пешеходов. Красный сигнал запрещает движение, а зелёный разрешает (желательно показать им сначала светофоры с кружочками, а затем с человечками). При проведении игры «Красный – зелёный» воспитатель поясняет, что если он показывает красный кружок – надо стоять, а если – зелёный – повернуть голову налево и направо, а потом шагать. Так закрепляется привычка осматриваться перед выходом на проезжую часть даже на зелёный сигнал светофора.

Во **второй младшей группе** дети продолжают знакомиться с различными видами транспортных средств: грузовыми и легковыми автомобилями, маршрутными транспортными средствами (автобусами, троллейбусами, трамваями). Ребята рассматривают иллюстрации с изображением машин, наблюдают за транспортом во время прогулок. Они уже знают, что транспортные средства имеют разные «габариты». Здесь уместно отработать умение ребёнка «видеть» большое транспортное средство (стоящее или медленно движущееся) как предмет, который может скрывать за собой опасность. Используя различные иллюстрации, наглядные пособия важно научить детей самих находить такие предметы на дороге (транспортные средства, деревья, кустарники, сугробы). А затем в ходе практических занятий выработать привычку выходить из-за мешающих обзору предметов, внимательно глядя по сторонам.

Рассказывая о назначении маршрутных транспортных средств, воспитатель знакомит детей с правилами поведения в общественном транспорте, впоследствии закрепляя полученные знания на практике. Умение правильно вести себя в общественном транспорте должно стать привычкой.

В средней группе, закрепляя понятия «тротуар» и «проезжая часть», дети знакомятся с местами движения машин и людей, отрабатывают навык хождения по тротуару, придерживаясь правой стороны).

Новым для них будет разговор о пешеходном переходе, его назначении. Дети должны научиться находить его на иллюстрациях в книгах, на макетах. После чего следует объяснить детям важность правильного поведения на самом пешеходном переходе и при подходе к нему (остановиться на некотором расстоянии от края проезжей части, внимательно осмотреть проезжую часть, повернув голову налево, а затем направо, при движении до середины дороги контролировать ситуацию слева, а с середины дороги – справа).

И в средней группе, и далее **в старшей группе** необходимо во время практических занятий регулярно отрабатывать навыки перехода проезжей части. Легче всего это сделать в игре. В группе или на игровой площадке обозначить проезжую часть, тротуары и пешеходный переход. Каждый ребёнок должен подойти к пешеходному переходу, остановиться на некотором расстоянии от него, внимательно осмотреть проезжую часть, повернув голову налево, а затем направо, убедившись, что транспорта нет, выйти на пешеходный переход, при движении до середины дороги контролировать ситуацию слева, а с середины дороги – справа. Все действия детей должны быть доведены до автоматизма, правильное поведение на пешеходном переходе должно стать привычкой.

В старшей, затем **в подготовительной группе** дети должны получить чёткие представления о том, что правила дорожного движения направлены на сохранение жизни и здоровья людей, поэтому все обязаны их выполнять.

Необходимо выработать у детей положительное отношение к закону. Это как прививка от оспы, только на уровне психики.

Содержание центров безопасности дорожного движения в группах

Содержание центров безопасности дорожного движения в группах должно определяться содержанием занятий по изучению правил дорожного движения с той или иной возрастной категорией детей.

Так, **в первой младшей группе** дети знакомятся с транспортными средствами: грузовым и легковым автомобилями, общественным транспортом. Определяют, из каких частей состоят машины. Обучаются различать красный и зелёный цвета. Следовательно, в игровом центре должны быть:

1. Набор транспортных средств
2. Иллюстрации с изображением транспортных средств
3. Кружки красного и зелёного цвета, макет пешеходного светофора.
4. Атрибуты к сюжетно-ролевой игре «Транспорт» (разноцветные рули, шапочки разных видов машин, нагрудные знаки, жилеты с изображением того или иного вида транспорта и т.д.)
5. Дидактические игры «Собери машину» (из 4-х частей), «Поставь машину в гараж», «Светофор».

Во второй младшей группе дети продолжают работу по распознаванию транспортных средств, знакомятся с правилами поведения в общественном транспорте, закрепляют умение различать красный, жёлтый, зелёный цвета, знакомятся с понятиями «тротуар» и «проезжая часть». Поэтому, к предметам, имеющимся в уголке безопасности дорожного движения первой младшей группы, следует добавить:

1. Картинки для игры на классификацию видов транспорта «На чём едут пассажиры», «Найти такую же картинку».
2. Простейший макет улицы (желательно крупный), где обозначены тротуар и проезжая часть
3. Макет транспортного светофора (плоскостной).

Для ребят **средней группы** новым будет разговор о пешеходном переходе и его назначении, правостороннем движении на тротуаре и проезжей части. Кроме того, дети 4-5 лет должны чётко представлять, что когда загорается зелёный сигнал светофора для пешеходов и разрешает им движение, для водителей в это время горит красный – запрещающий сигнал светофора. Когда загорается зелёный сигнал для водителей и разрешает движение автомобилей, для пешеходов вспыхивает красный сигнал. В уголке безопасности дорожного движения обязательно должен быть:

1. Макет светофора с переключающимися сигналами, действующий от батареек
2. Дидактические игры «Найди свой цвет», «Собери светофор»

3. На макете улицы необходимо нанести пешеходный переход.

В старшей группе ребята узнают о дорожном движении много нового. Именно в этом возрасте происходит знакомство с такими большими и сложными темами, как «Перекрёсток», «Дорожные знаки». Следовательно, в уголке безопасности дорожного движения должны появиться:

1. Макет перекрёстка, с помощью которого ребята смогут решать сложные логические задачи по безопасности дорожного движения, отрабатывать навыки безопасного перехода проезжей части на перекрёстке. Желательно, чтобы этот макет был со съёмными предметами, тогда дети сами смогут моделировать улицу.
2. Также, необходим набор дорожных знаков, в который обязательно входят такие дорожные знаки, как: информационно-указательные – «Пешеходный переход», «Подземный пешеходный переход», «Место остановки автобуса и (или) троллейбуса»; предупреждающие знаки – «Дети»; запрещающие знаки – «Движение пешеходов запрещено», «Движение на велосипедах запрещено»; предписывающие знаки – «Пешеходная дорожка», «Велосипедная дорожка»; знаки приоритета – «Главная дорога», «Уступи дорогу»; знаки сервиса – «Больница», «Телефон», «Пункт питания». Хорошо иметь мелкие знаки на подставках, для работы с макетом, и более крупные знаки на подставках для творческих, ролевых игр.
3. Дидактические игры: «О чём говорят знаки?», «Угадай знак», «Где спрятался знак?», «Перекрёсток», «Наша улица»
4. Кроме того, для детей старшей группы знакомят с работой регулировщика. Значит в уголке БДД должны быть схемы жестов регулировщика, дидактическая игра «Что говорит жезл?», атрибуты инспектора ДПС: жезл, фуражка.

В подготовительной группе ребята встречаются с проблемными ситуациями на дорогах (так называемыми дорожными «ловушками»), знания детей о Правилах дорожного движения уже систематизируются. Содержание уголка более усложняется:

1. Собирается картотека «опасных ситуаций» (для их показа можно сделать импровизированный телевизор, или компьютер)

2. Организовывается окно выдачи водительских удостоверений сдавшим экзамен по ПДД.
3. Во всех группах хорошо иметь фланелеграф – для моделирования ситуаций на дороге, а также набор диапозитивов по различным темам.

Содержание уголков для родителей по изучению правил дорожного движения

Основная цель создания уголка безопасности дорожного движения – разъяснить родителям, что именно они являются главным звеном в вопросе обучения детей Правилам дорожного движения. Именно от их действий зависит насколько прочно овладеет ребёнок навыками безопасного поведения на дороге. Именно их поведение имеет решающее значение при выборе ребёнком «своего стиля» перехода проезжей части.

Оформляя такой уголок, воспитатель должен сделать родителей своими главными союзниками в деле обучения малышей сложной азбуке дорог. Здесь важно показать родителям всю серьёзность проблемы, обозначить ситуации, которые часто приводят к трагедии, объяснить в каких случаях и почему дети чувствуют себя на дороге некомфортно.

Уголок может быть оформлен так:

1. Единый стенд (размеры зависят от наличия свободной площади и количества помещаемой информации, но не менее 30*65 см).
2. Набор составных частей, каждая из которых предназначена для размещения отдельной информации
3. Книжка-раскладушка
4. Для привлечения внимания родителей при оформлении уголка рекомендуется использовать яркие, привлекающие внимание лозунги, например: «Цена спешки – жизнь вашего ребёнка», «Внимание – мы ваши дети!», «Ребёнок имеет право жить!»
5. «Глупо экономить своё время, за счёт жизни ребёнка»
6. Учитывая важную роль родителей в вопросе обучения детей правилам дорожного движения, уголок для родителей должен содержать:
7. Информацию о состоянии дорожно-транспортного травматизма в городе
8. Причины дорожно-транспортных происшествий с участием детей
9. Рекомендации родителям по вопросам обучения детей безопасному поведению на дороге.

10. Перечень и описание игр, направленных на закрепление у детей уже имеющихся знаний по Правилам дорожного движения
11. Рассказы детей о поведении на дороге при движении в детский сад и обратно с родителями

**Методическое обеспечение используемое педагогами по обучению детей
правилам дорожного движения «Правила дорожного движения детям» в МДБОУ
«Окуневский детский сад «Умка».**

Книги:

1. Т.Ф. Саулина «Ознакомление дошкольников с ПДД», 2013
2. К.В.Петрова «Как научить детей ПДД». Планирование занятий, конспекты, кроссворды, дидактические игры, 2013
3. Белая К.Ю. Как обеспечить безопасность дошкольника, 2001
4. Е.И.Шаланова "Правила безопасности- Дорожного движения"
5. Коган М.С." Правила дорожные знать каждому положено".
6. Лиходед В. "Уроки светофор".
7. Т.Ф.Саулина "Три сигнала светофора"
8. Пикулева Н. "Дорожная азбука".
9. Е.Я.Хабибуллина "Дорожная азбука в детском саду",2013
- 10.Н.В.Елжова "ПДД в детском саду", 2013
- 11."Правила дорожного движения в системе обучения дошкольников" автор сост. Т.Г.Кобзева , И.А.Холодова, Г.С.Александрова.
12. Сочинения-сказки по Правилам дорожного движения.
- 13.Правила дорожного движения.- М. Эксмо, 2006.- 64 с.
- 14.Конкурсы, викторины, праздники по правилам дорожного движения для школьников / Н.В. Ковалева – Изд. 3-е – Ростов н/Д.: Феникс, 2007. – 160 с.
15. Методические рекомендации по организации работы детских садов по профилактике детского дорожно-транспортного травматизма. Курган, 2006. – 72 с.
- 16.Рабочая программа общего и дополнительного образования детей дошкольного и младшего школьного возраста. Методическое пособие для работников дошкольных учреждений, педагогов общих образовательных учреждений и систем дополнительного образования на основе серии книг «Путешествие на зеленый свет» Москва || 2013

Наглядно - методические пособия, игры

- 1.Викторина по правилам дорожного движения для детей;
2. Тесты «Дорогу осилит идущий».
- 3.Вохрищева С. Дидактический и демонстративный материал «Безопасность»
- 4.Рабочие тетради на каждого ребенка по ПДД изд» Сократ»Мальцева Е.А.

5. Демонстративный материал и раздаточный материал «Знаки на дорогах»

6. Детский проект «Школа пешехода»

«Изучаем ПДД»

Игры: «Азбука безопасности»

«Знаки на дорогах»

«Азбука пешехода»

«Правило дорожного движения»

Игра-лото «Водитель и пассажир»

«Светофор»

«Правило ПДД для маленьких пешеходов и будущих водителей»

Макет «Мини-улица»

Демонстративные плакаты по ПДД

Аудио, видео по ПДД

1. Диск: Смешарики «Азбука БЕЗОПАСНОСТИ»
2. Диск: «Азбука ДРУЖЕЛЮБИЯ»
3. Диск: Уроки тетюшки Совы «Азбука безопасности на дороге»
4. Видеофильм «Улица полна неожиданностей».
5. Презентации по ПДД
6. Аудиозапись «Дорога без опасности»